

Imprimerie Nouvelle 4359/72. — W 2.2.0085 2/72  
 Édifiée par le Bureau de Normalisation des Chemins de Fer (BNCF), 15, rue Traversière, Paris (12<sup>e</sup>). Tél. : 307 98-60

**NORME FRANÇAISE**  
**ENREGISTRÉE**

MATÉRIEL DE TRANSPORT FERROVIAIRE

**Distributeurs de savon**  
à fixation murale

Gabarits — Fixations

**NF**  
**F 31-001**  
Mai 1972

1.

**OBJET**

La présente norme définit les gabarits d'encombrement, dans lesquels doivent s'inscrire les distributeurs de savon, mis à la disposition des voyageurs dans les installations sanitaires des véhicules du matériel de transport ferroviaire. Elle fixe, en outre, les dimensions et tolérances des fixations de ces distributeurs.

2.

**DIMENSIONS ET TOLÉRANCES** (en millimètres)

**2.1 Distributeur de savon liquide**

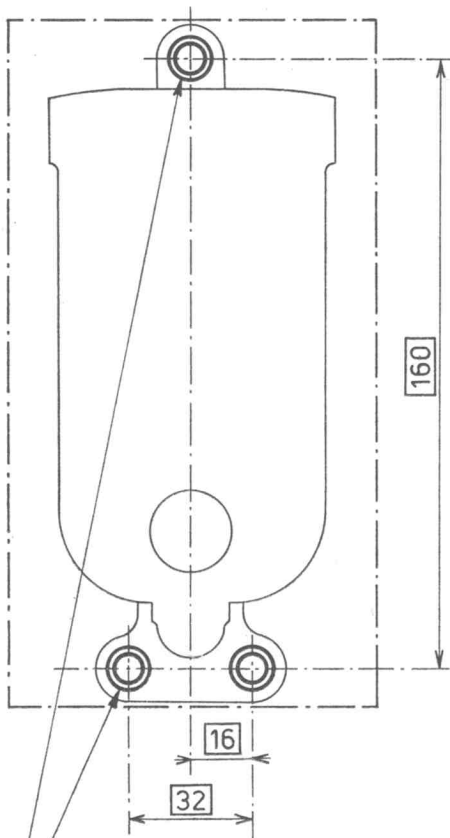

3 trous  $\phi 6,4^*$   
fraisés  $\frac{F}{90} \phi 12$   $\phi 0,25$

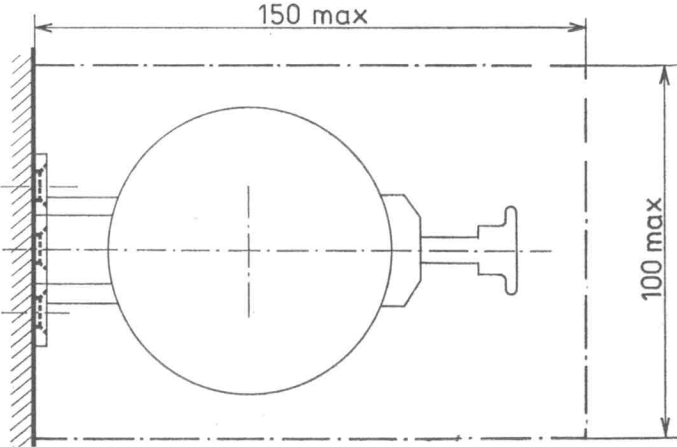
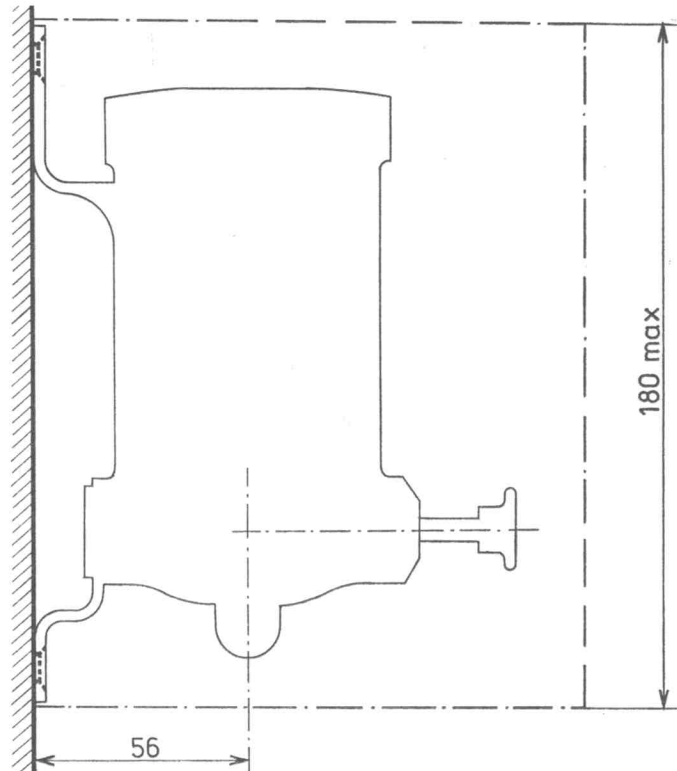

\* La fixation du distributeur doit être réalisée avec des pièces (vis, boulons, rivets, etc.) de diamètre nominal 6

Enregistrée  
par décision du  
10 mai 1972

La présente norme remplace celle de même indice homologuée le 31 juillet 1949

- Principales modifications :
- adjonction du distributeur de savon solide
  - aménagement de la cotation
  - adjonction de commentaires

Reproduction interdite

RAILWAY TRANSPORT EQUIPMENT

**Soap dispenser with wall-fixing Gauges — Fixings**

EISENBAHN — TRANSPORT MATERIAL

**Seifenspender mit Wandbefestigung Ausmasse — Befestigungen**